

プレホールドワッシャー (仮止めワッシャー)

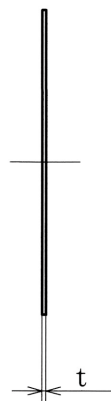

使用例

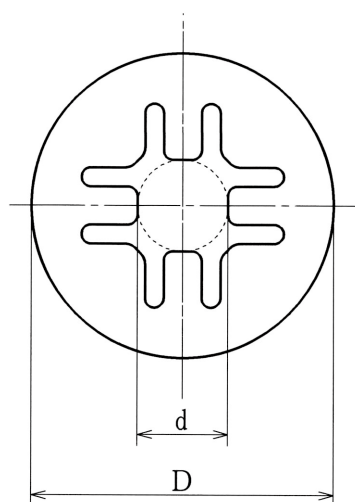
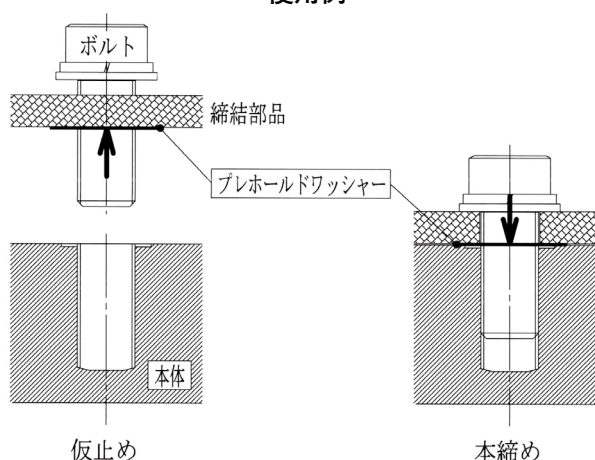

単位mm

寸法コード	ねじの呼び径	内径 d		外径 D		板厚 t	
		基準寸法	許容差	基準寸法	許容差	基準寸法	許容差
53005	M5	3.8	±0.1	14	±0.2	0.2	±0.02
53006	M6	4.8		15.5			
53008	M8	6.8		17.5			
53010	M10	8.8		21			

備考 1. このワッシャーは仮止め用ですので、最終工程ではナット等の本締めを必ず行って下さい。

品名コード	153	材質コード	02...SUS304-CSP		品番 (規格品コード) 呼称法	
			表面コード	01...光沢仕上げ (SUS304-CSP)	硬度	