

# スナップリテーナ (だるまピン)

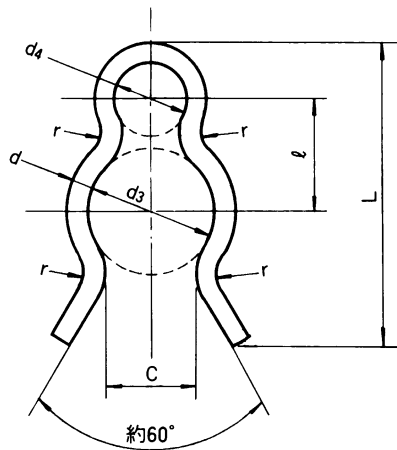

$$r \cong 2d$$

自由状態

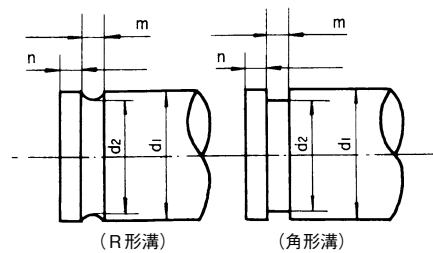

適用する軸

単位mm

寸法コード	呼び	スナップリテーナ							適用する軸 (参考)				
		d <sub>3</sub>		d		d <sub>4</sub>	ℓ	C	L	d <sub>1</sub>	d <sub>2</sub>	m	n
		基準寸法	許容差	基準寸法	許容差	約	約	最大	約				最小
30030	3	1.8	±0.2	0.6	±0.02	2.2	3	1.3	8.6	3	2.5	0.8	1.5
30040	4	2.7	<sup>0</sup> / <sub>-0.4</sub>			1.4	2.9	1.9	7.8	4	3.2	0.8	
30050	5	3.6	<sup>0</sup> / <sub>-0.5</sub>	0.7		1.8	3.8	2.5	10.1	5	4.1	0.9	
30060	6	4.4		0.8		2.2	4.5	3.1	12	6	4.9	1	
30070	7	5.4	<sup>0</sup> / <sub>-0.7</sub>	0.9		2.7	5.3	3.8	14.1	7	5.9	1.1	
30080	8	6.3				3.2	6.1	4.4	16.3	8	6.8		
30090	9	7.3	1	±0.03		3.7	6.8	5.1	18.2	9	7.8	1.2	
30100	10	7.7				3.9	7.3	5.4	19.5	10	8.7		
30120	12	9.4	±0.04	1.2		4.7	8.9	6.6	23.7	12	10.4	1.4	
30140	14	11.1		1.4		5.6	10.4	7.8	27.8	14	12.1	1.6	
30160	16	12.6	<sup>0</sup> / <sub>-1</sub>	1.8	6.3	12.2	8.8	32.5	16	13.6	2.1	2.0	
30180	18	13.4		2.3	6.7	13.5	9.4	36	18	14.9	2.6	2.5	
30200	20	15	<sup>0</sup> / <sub>-1.5</sub>	2.6	7.5	15.2	10.5	40.5	20	16.5	2.9	3.0	
30220	22	16.6		2.9	8.3	16.8	11.6	44.8	22	18.1	3.2		
30250	25	18.7	3	±0.04	9.4	18.8	13.1	50.2	25	20.7	3.7	4.0	
30280	28	21.7			10.9	21.1	15.2	56.3	28	23.7			

備考 1. mの寸法許容差はJIS B 0405 (普通寸法差) の中級程度とする。  
2. dの許容差は成形前の線の許容差である。

品名 コード	130	材質 コード	48...SUS304-WPB(φ12以下)		58...SWB (φ14以上)		品番 (規格品コード) 呼称法			
			01...光沢仕上げ(SUS304-WPB)		03...テンパーカラー(SWB)		硬度		品名 表面 ①③①〇〇〇〇〇〇〇〇—〇〇〇〇〇〇〇〇 材質 寸法コード	