

スプリットリング

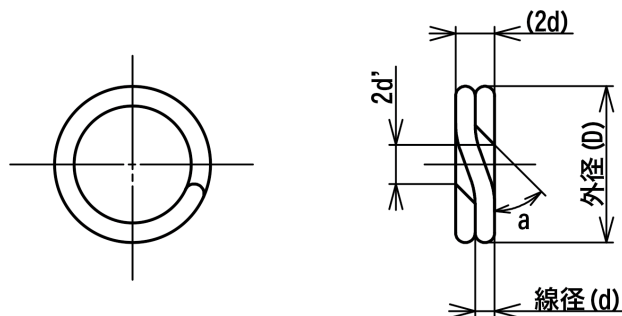

単位mm

寸法コード	呼びNo	線径 (d)		外径 (D)		a 参考	2d 参考	2d' 参考
		寸法	公差	寸法	公差			
28100	00	0.40	±0.01	3.2	±0.2	45°	0.8	0.8
28000	0	0.45		3.6			0.9	0.9
28001	1	0.55		4.4			1.1	1.1
28002	2	0.65		5.0			1.3	1.3
28003	3	0.75		6.0			1.5	1.5
28004	4	0.90	±0.015	7.2	±0.3	75°	1.8	1.8
28005	5	1.10		8.1			2.2	2.2
28006	6	1.20		9.0			2.4	2.4
28007	7	1.40		10.5			2.8	2.8
28008	8	1.60	±0.02	11.1	±0.5	75°	3.2	3.2
28009	9	1.80		12.7			3.6	3.6

備考 1. 密着巻きとする。
2. ブラックスプリットリングも扱っています。(表面コード40:酸化着色SSブロンズ)

品名コード	128	材質コード	48 …SUS304-WPB	品番 (規格品コード) 呼称法	
表面コード	01 …光沢仕上げ 40 …酸化着色(SSブロンズ)	硬度		品名: ①②⑧ 表面: ④⑧ 材質: ○○ 寸法コード: ○○○○○○	

スプリットリング (強化タイプ)

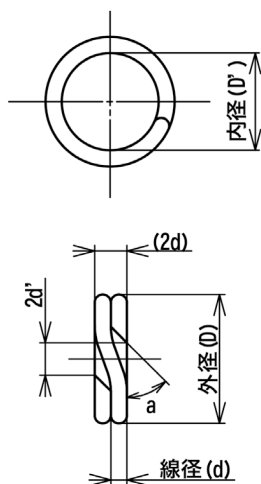

単位mm

寸法コード	呼びNo	線径 (d)		外径 (D) 参考	内径 (D')		a 参考	2d 参考	2d' 参考
		寸法	公差		寸法	公差			
28150	1.5	0.65	±0.01	4.6	3.3	±0.2	45°	1.3	1.3
28250	2.5	0.75		5.2	3.7			1.5	1.5
28350	3.5	0.85		6.2	4.5			1.7	1.7
28450	4.5	1.00	±0.015	7.4	5.3	±0.3	75°	2	2
28550	5.5	1.20		8.3	5.8			2.4	2.4
28650	6.5	1.30		9.2	6.5			2.6	2.6

備考 1. 密着巻きとする。
2. 内径寸法の判定はピンゲージにて行う。

品名コード	128	材質コード	48 …SUS304-WPB	品番 (規格品コード) 呼称法	
表面コード	01 …光沢仕上げ	硬度		品名: ①②⑧ 表面: ④⑧ 材質: ○○ 寸法コード: ○○○○○○	